

페이지 레이아웃의 이해

목봉균

2011년 5월 21일

폰트

가

FontLab Studio

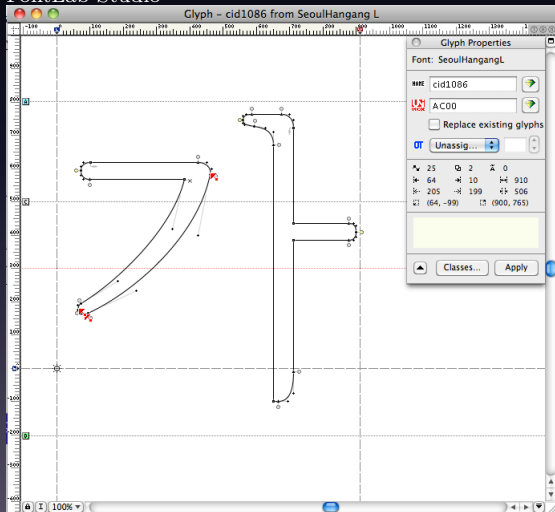

폰트

김진평



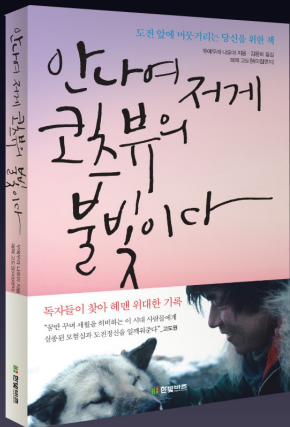

책

책의 구조¹

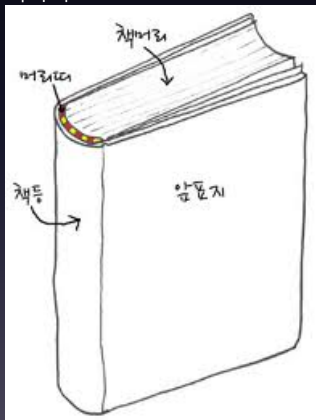

¹<http://blog.naver.com/PostList.nhn?blogId=rebornbooks>

책

책의 구조²

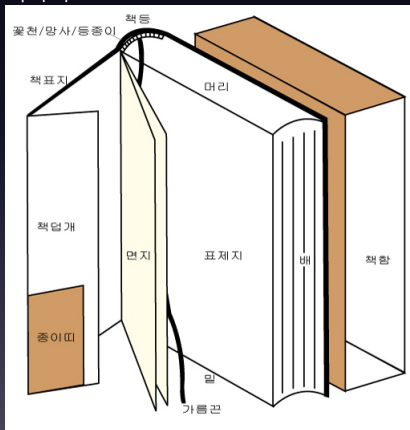

²<http://www.suchup.com>

페이지 레이아웃

하얀 건 종이요, 까만 건 글씨다?³

321

2006년 3월 고3 전국 모의 대학수학능력시험 문제지

외국어(영어) 영역

시간: 70 분
점수: 100 점

성명: _____ 수험 번호: _____

종로학원



○ 문자의 앞뒤에 50점의 수험 번호를 정확히 기입하시라.



○ OMR 답안지에 선지, 수험 번호, 성명, 국, 영, 외 번호를 표시할 때에는 반드시 '누출된 이 지점이 잘 시정'에 따라 표기하시라.

○ 문항에 대한 설명이 다르니, 즉 불응의 불응 표시를 해질림 점표기하지는 않음과 3월 2일 시행하는 영어가 표시되어 있음과 3월 2일 표시가 없는 문항은 모두 2일 시행과 같다.

1번부터 17번까지는 듣고 읽히는 문제입니다. 방송을 잘 듣고 답을 하되 이항이나, 틀린 내용은 한 번만 정정됩니다.

1. 대화를 듣고, 여자가 원하는 테이블 세팅으로 알맞은 것을 고르시오.

①  ②  ③ 

④  ⑤  ⑥ 

2. 다음을 듣고, 여자가 한 말의 목적으로 가장 적절한 것을 고르시오.

① to introduce a newcomer ② to select zookeepers
③ to criticize tourists ④ to apologize to zookeepers
⑤ to guide tourists

3. 대화를 듣고, 입장권을 사기 위해 남자가 지불할 금액을 고르시오.

① \$17 ② \$18 ③ \$19
④ \$20 ⑤ \$22

4. 대화를 듣고, 두 사람의 관계를 가장 잘 나타낼 것을 고르시오.

① interviewer — applicant ② bank teller — customer
③ dentist — patient ④ reporter — photographer
⑤ lawyer — client

5. 대화를 듣고, 두 사람이 대화하고 있는 장소로 가장 적절한 곳을 고르시오.

① library ② fitness center ③ classroom

페이지 레이아웃

판형, 판면, 면주

판형 | 기본 설정

편집용지

- `\documentclass{article}`

판형 | 기본 설정

편집용지

- `\documentclass{article}`
- `\documentclass[a4paper]{article}`

판형 | 기본 설정

편집용지

- `\documentclass{article}`
- `\documentclass[a4paper]{article}`
- `\documentclass[a4paper, portrait]{article}`

판면

판형위에 배치된 본문 영역

판면

- 판면 가로 = 판형 가로 - (좌측 여백 + 우측 여백)

판면

- 판면 가로 = 판형 가로 - (좌측 여백 + 우측 여백)
- 판면 세로 = 판형 가로 \times 1.618

면주

현재 쪽의 정보를 담은 표시

- 쪽번호
- 장 제목
- 절 제목

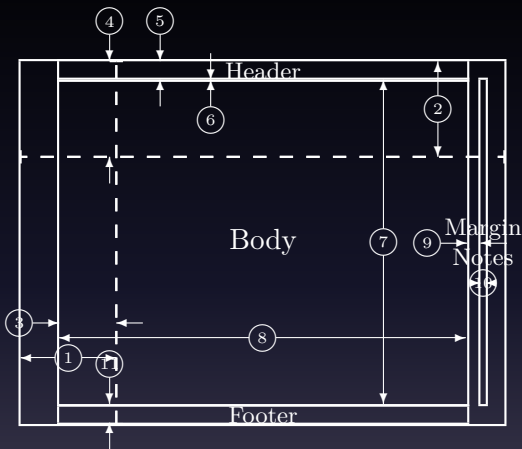

1 one inch + `\hoffset`

2 one inch + `\voffset`

3 `\oddsidemargin = -43pt`

4 `\topmargin = -72pt`

5 `\headheight = 14pt`

6 `\headsep = 0pt`

7 `\textheight = 244pt`

8 `\textwidth = 307pt`

9 `\marginparsep = 10pt`

10 `\marginparwidth = 4pt`

layout 패키지

`\layout`

단면 | 양면

oneside: article, oblivoir

twoside: book

판형바꾸기 | geometry

article, report, ...

```
\usepackage[height=10in,a5paper,hmargin={3cm,0.8in}]{geometry}
```

판형바꾸기 | geometry

```
\usepackage{geometry}
```

```
\geometry{height=10in,a5paper,hmargin={3cm,0.8in}}
```

판형바꾸기 | geometry

```
\usepackage[a5paper]{geometry}  
\geometry{hmargin={3cm,0.8in},height=8in}  
\geometry{height=10in}
```

판형바꾸기 | geometry

```
\paperwidth={길 이}
```

```
\paperheight={길 이}
```

판형바꾸기 | geometry

paper=a4paper

판면바꾸기 | geometry

textwidth=8cm textheight=10cm

판면바꾸기 | geometry

body=width, height

면주바꾸기 | geometry

- left|lmargin|inner

면주바꾸기 | geometry

- left|lmargin|inner
- right|rmargin|outer

면주바꾸기 | geometry

- left|lmargin|inner
- right|rmargin|outer
- top|tmargin

면주바꾸기 | geometry

- left|lmargin|inner
- right|rmargin|outer
- top|tmargin
- bottom|bmargin

면주바꾸기 | geometry

- hmargin=left, right
- vmargin=top, bottom

면주바꾸기 | geometry

- `hmargin=left, right`
- `vmargin=top, bottom`
- `marginA,B`
- `hmarginA,B`
- `vmarginA,B`

판형바꾸기 | Memoir(oblivoir)

```
\setstocksize{height}{width}
```

판형바꾸기 | Memoir(oblivoir)

stocksize \geq papersize

판형바꾸기 | Memoir(oblivoir)

```
\setstocksize{height}{width}
```

판형바꾸기 | Memoir(oblivoir)

- `\textheight`, `\textwidth`

판형바꾸기 | Memoir(oblivoir)

- `\textheight, \textwidth`
- `\settypeblocksize{height}{width}{ratio}`

판형바꾸기 | Memoir(oblivoir)

```
\settypeblocksize{6in}{3in}{*}
```

```
\settypeblocksize{6in}{*}{0.5}
```

```
\settypeblocksize{*}{3in}{2}
```

판형바꾸기 | Oblivoir

```
\usepackage{fapapersize}
```

```
\usefapapersize{paperwidth, paperheight,  
                leftmargin,rightmargin,uppermargin,lowermargin}
```

```
\usefapapersize{210mm,297mm,30mm,*,30mm,32mm}
```

```
\usefapapersize{*,*,30mm,*,30mm,*}
```

답변을 구할 수 있는 방법

- 제 차가 이상해요
- 소나타가 이상해요
- 소나타 엔진이 이상해요
- 소나타 시동걸 때 엔진에서 이상한 소리가 나요

답변을 구하는 방법

- 소스코드
- T_EXSystem